

既設の蛍光灯照明器具へ取り付ける場合の作業方法

この度は東和産業(株)LED照明システムをお買い上げ戴きありがとうございます。

★ご注意とお願い★

本手順書を工事ご担当者様にお渡しください。

作業につきましては必ず電気工事資格所有者が行ってください。

(電気工事資格所有者以外が行った作業に起因する、事故、故障につきまして一切の保証は致しかねます)

★作業手順★

①既設の蛍光灯ランプを取り外してください。

②既設の蛍光灯安定器とソケットの配線を切断してください。

※切断の際は、できるだけ蛍光灯安定器に近い部分で切断してください。ソケットからの配線はその後使用します。

③既設の蛍光灯安定器を取り外してください。

④ソケット差込穴(4箇所)とケーブルの導通箇所を確認してください。(直流接続の為必要です)

⑤ソケット上部2箇所から出ている配線を隣のソケットと直列に接続してください。

※ソケットの上部2箇所が蛍光灯型LEDランプの接続に必要です。ソケット下部の2箇所は不要ですので、接続部末端の絶縁処理を施して器具の空いたスペースに収納してください。

⑥器具の両端にあるソケットの片方の配線をそれぞれ電源の二次側に接続してください。

④電源の1次側の接続を行ってください。

⑤電源アース線は必ず接続してください。

⑥既存の貼付済み器具銘板の上に同梱のシールを貼付してください。

※蛍光灯とLEDの違いを表示するためのものになります。設置後の誤使用を避けるために必ず貼付してください。

★作業時のご注意点★

・電源からの2次側配線は直流接続となり極性が定められています。接続を誤りますとランプの破損となりますので十分確認をお願い致します。

・ランプ口金部正面から見たとき上の2本が導通ピンです。下部2本はダミーです。(右が+左がー)

最終接続図 (ランプ4灯の場合)

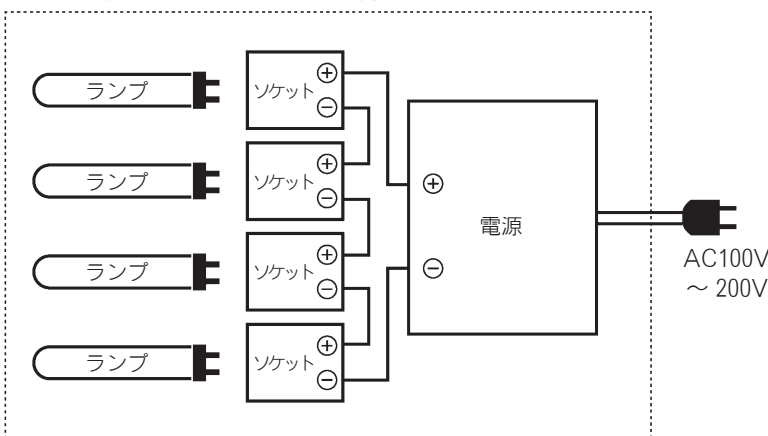

蛍光灯型LEDランプのピン配置

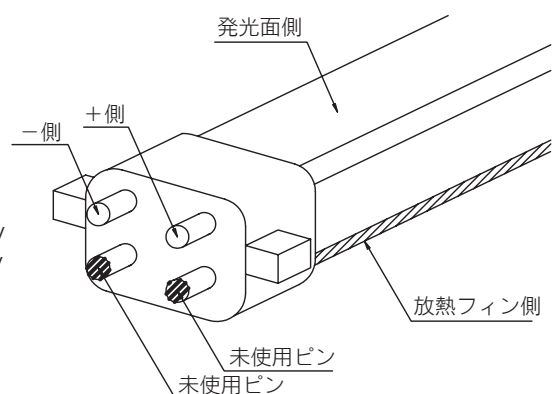

電源内蔵型 LED ランプ

既設の蛍光灯照明器具へ取り付ける場合の作業方法

この度は東和産業株式会社 LED 照明システムをお買い上げ戴きありがとうございます。



ご注意とお願い

本手順書を工事で担当者様にお渡しください。

作業につきましては必ず電気工事資格所有者が行ってください。

(電気工事資格所有者以外が行った作業に起因する、事故、故障につきまして一切の保証は致しかねます)

作業手順

- ① 既設の蛍光灯ランプを取り外してください。
- ② 既設の蛍光灯安定器とソケットの配線を切断してください。
*切断の際は、できるだけ蛍光灯安定器に近い部分で切断してください。
ソケットからの配線はその後使用します。
- ③ ソケットの差し込み穴とケーブルの導通箇所を確認してください。
ランプ導通ピンはソケットの下部(器具設置状態基準で床面側)の2穴が導通箇所です。
- ④ 電源ケーブルとソケットの導線を直結してください。
1 器具に複数のランプを装着する場合は、電源からの接続は「並列」になるように接続してください。

最終接続図 (ランプ4灯の場合)

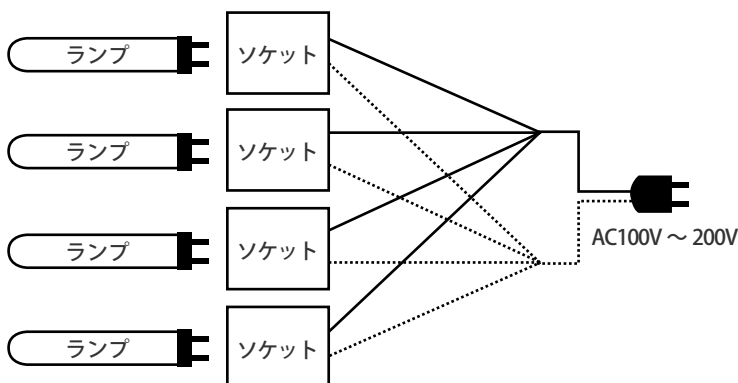

蛍光灯型 LED ランプのピン配置

